

# Rzut przyziemia

stan projektowany  
skala 1:100

## ZESPÓŁ SZKOLNO-PRZEDSZKOLNY W KOŚCIELCU BILANS POWIERZCHNI PRZYZIEMIA

Nr pom.	Pomieszczenie	Pow. użytkowa (m <sup>2</sup> )
0.1	WIATROLAP 1	5,53
0.2	KORYTARZ PRZYZIEMIA Z KLATKĄ SCHODOWĄ	37,22
0.3	KLATKA SCHODOWA	12,08
0.4	SALA KOMPUTEROWA	50,77
0.5	POK. NAUCZYCIELSKI	14,80
0.6	SALA LEKCYJNA 1	48,42
0.7	KORYTARZ ŁĄCZNIKA	41,70
0.8	WIATROLAP 2	3,55
0.9	KOTŁOWNIA	29,37
0.10	WC MĘSKIE	15,81
0.11	WC DAMSKIE	14,83
0.12	KORYTARZ PRZYZIEMIA	28,90
0.13	MAGAZYN 1	5,95
0.14	SZATNIA	36,49
0.15	SALA LEKCYJNA 2	35,43
0.16	KORYTARZ PRZEDSZKOLA	32,90
0.17	WIATROLAP 3	2,03
0.18	POM. KSERO	4,32
0.19	SALA PRZEDSZKOLA 1	35,56
0.20	PRZEDSIONEK SALI	2,46
0.21	SALA PRZEDSZKOLA 2	35,56
0.22	WC PRZEDSZKOLA	7,11
0.23	WC 1 PRYWATNE	6,40
0.24	PRZEDPOKÓJ 1 PRYWATNY	6,48
0.25	POKÓJ 1 PRYWATNY	17,94
0.26	POKÓJ 2 PRYWATNY	17,39
0.27	KUCHNIA 1 PRYWATNA	10,30
<b>RAZEM:</b>		<b>559,19</b>

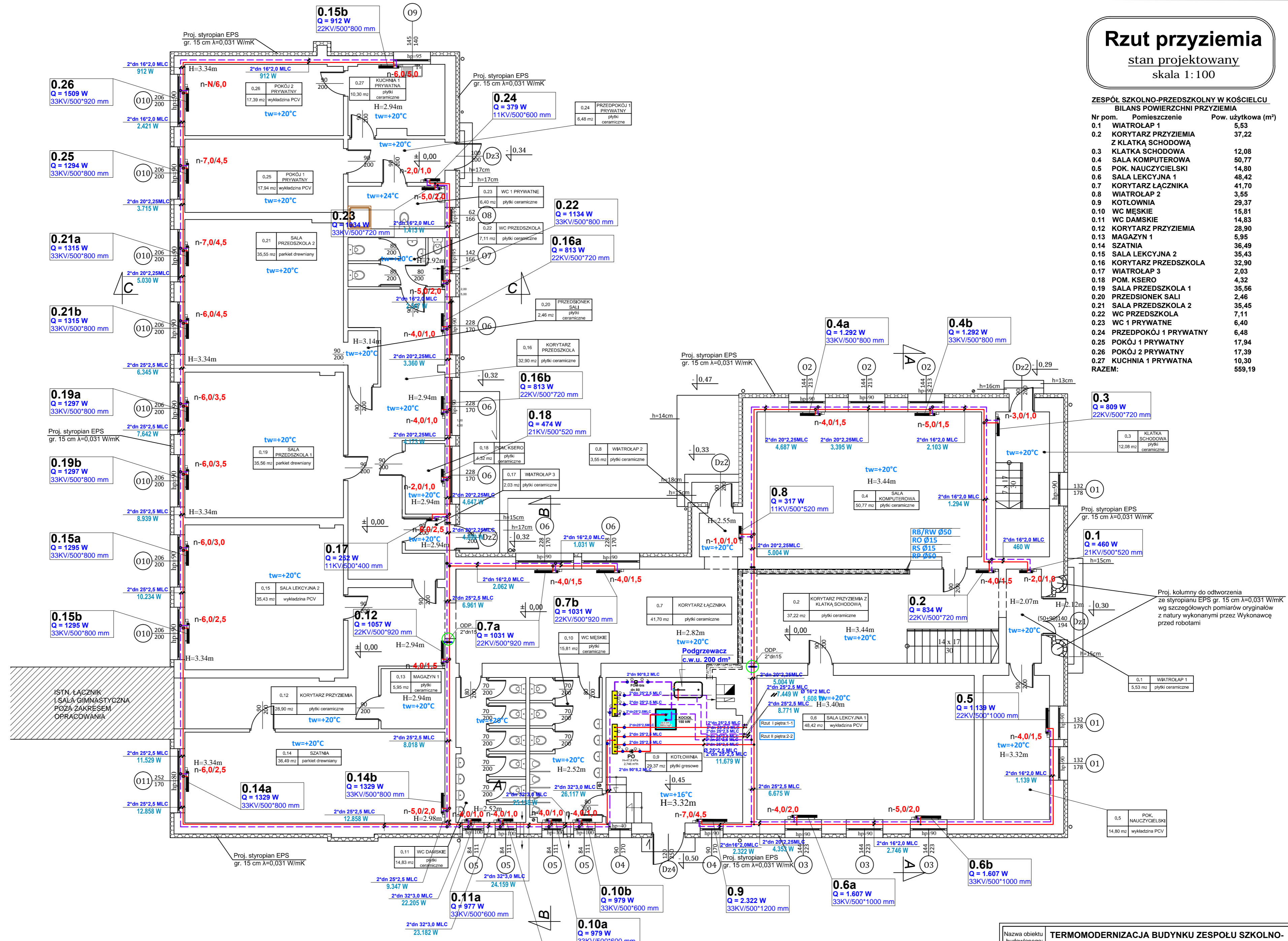

**UWAGA:**  
Stosować materiały/urządzenia wyspecyfikowane w dokumentacji lub równoważne.  
Wszystkie zmiany wymagają akceptacji Projektanta i zgody Zamawiającego.

Nazwa obiektu budowlanego:	TERMOMODERNIZACJA BUDYNKU ZESPÓŁU SZKOLNO-PRZEDSZKOLNEGO W KOŚCIELCU, GM. MYCIELIN		
Adres obiektu budowlanego:	Kościelec 9, 62-831 Korzeniew, gmina Mycielina, działka nr 224		
Tytuł(nazwa) rysunku:	Rzut przyziemia - Instalacja wew. c.o.	Skala rysunku:	1:100
Funkcja:	Imię, nazwisko i specjalność	Nr upr. bud.	Podpis i data
Projektant:	mgr inż. Tadeusz Kukuła Specjalność instalacyjno-inżynierska	190/94	04 2020